

Tribunal Regional Eleitoral de Santa Catarina

CONTRATO N. 156/2008

Contrato para fornecimento de mesas, armários, gaveteiros, balcões e módulos de atendimento, devidamente montados, autorizado pelo Senhor Eduardo Cardoso, Secretário de Administração e Orçamento, à fl. 43 do Procedimento CMP/SAO n. 376/2008, que entre si fazem o Tribunal Regional Eleitoral de Santa Catarina e a empresa Vila Mobile Indústria e Comércio de Móveis Ltda. EPP, em conformidade com as Leis n. 10.520, de 17 de julho de 2002, 8.666, de 21 de junho de 1993, 8.078, de 11 de setembro de 1990, Lei Complementar n. 123, de 14 de dezembro de 2006, Lei n. 11.488, de 15 de junho de 2007, e pelos Decretos n. 3.931, de 19 de setembro de 2001, 5.450, de 31 de maio de 2005, e 6.204, de 5 de setembro de 2007.

Pelo presente instrumento particular, de um lado o TRIBUNAL REGIONAL ELEITORAL DE SANTA CATARINA, órgão do Poder Judiciário da União, inscrito no CNPJ sob o n. 05.858.851/0001-93, com sede na Rua Esteves Júnior, n. 68, nesta Capital, doravante denominado simplesmente CONTRATANTE, neste ato representado por seu Secretário de Administração e Orçamento, Senhor Eduardo Cardoso, inscrito no CPF sob o n. 017.461.409-84, residente e domiciliado em São José/SC e, de outro lado, a empresa VILA MOBILE INDÚSTRIA E COMÉRCIO DE MÓVEIS LTDA. EPP, estabelecida na cidade de Joinville/SC, inscrita no CNPJ sob o n. 07.137.622/0001-05, doravante denominada CONTRATADA, neste ato representada pelo seu Representante Legal, Senhor Irineu de Oliveira Santos, inscrito no CPF sob o n. 249.833.810-15, residente e domiciliado nesta Capital, tem entre si ajustado Contrato para fornecimento de mesas, armários, gaveteiros, balcões e módulos de atendimento, devidamente montados, firmado de acordo com as Leis n. 10.520, de 17 de julho de 2002, 8.666, de 21 de junho de 1993, 8.078, de 11 de setembro de 1990, Lei Complementar n. 123, de 14 de dezembro de 2006, Lei n. 11.488, de 15 de junho de 2007, com os Decretos n. 3.931, de 19 de setembro de 2001, 5.450, de 31 de maio de 2005, e 6.204, de 5 de setembro de 2007, e com o Pregão n. 057/2008, mediante as cláusulas e condições abaixo enumeradas:

CLÁUSULA PRIMEIRA - DO OBJETO

1.1. O presente Contrato tem como objeto o fornecimento dos seguintes móveis montados, incluindo todos os acessórios:

1.1.1. MESA DE SERVIDOR – MS3, marca VILA MOBILLE (prancha 02/15), com as seguintes especificações:

DIMENSÕES	140cm de largura x 70cm de profundidade x 73cm de altura.
BASE	Estrutura: pé/painel em MDF tipo <i>standard</i> com espessura de 25mm; reforçado com cantoneiras de aço entre lateral / tampo e entre o painel frontal e os laterais. - com niveladores de piso com parafuso 8mm x 60mm, zincados. - revestimento: total, em laminado melamínico de alta pressão com 0,8mm de espessura, acabamento texturizado, na cor argila; - faces, frontal e posterior dos painéis laterais, com fita de acabamento com 2mm, também na cor argila, colada a quente.
TAMPO	Estrutura: em MDF tipo <i>standard</i> com espessura de 25mm; Revestimento: total (inclusive na face inferior) em laminado melamínico de alta pressão de 0,8mm de espessura, acabamento texturizado, na cor argila; - bordas, frontal e posterior, em <i>post forming</i> 180°; - laterais com fita de acabamento, na cor argila e espessura aproximada de 2 mm, colada a quente.
PAINEL FRONTAL	- recuado a 12cm das bordas dos painéis laterais e do tampo, medindo 35cm de altura; Estrutura: em MDF tipo <i>standard</i> com espessura de 20mm; Revestimento: total em laminado melamínico de alta pressão de 0,8mm de espessura, acabamento texturizado, na cor argila.
SISTEMA DE FIAÇÃO	Com canaletas de PVC na cor cinza com altura aproximada de 3cm, e 02 tampas em polipropileno na cor preta em ambos os lados do tampo da mesa.

Quantidade: 65 (sessenta e cinco) unidades.

1.1.2. MESA DE COMPUTADOR – MC1, marca VILA MOBILLE (prancha 03/15), com as seguintes especificações:

DIMENSÕES	90cm de largura x 50cm de profundidade x 73cm de altura (já com os rodízios).
BASE	Estrutura: pé/painel em MDF tipo <i>standard</i> com espessura de 25mm. - revestimento: total em laminado melamínico de alta pressão com 0,8mm de espessura, acabamento texturizado, na cor argila; - faces, frontal e posterior, dos painéis laterais com fita de acabamento com 2mm, também na cor argila, colada a quente.
TAMPO	Estrutura: em MDF tipo <i>standard</i> com espessura de 25mm; Revestimento: total (inclusive na face inferior) em laminado melamínico de alta pressão de 0,8mm de espessura, acabamento texturizado, na cor argila; - bordas, frontal e posterior, em <i>post forming</i> 180°; - laterais com fita de acabamento, na cor argila e espessura aproximada de 2 mm, colada a quente. - com 1 (uma) tampa em polipropileno na cor preta no lado direito para passagem de fiação;
PAINEL FRONTAL	Recuado a 5cm das bordas dos painéis laterais e do tampo, medindo 35cm de altura; Estrutura: em MDF tipo <i>standard</i> com espessura de 20mm; Revestimento: total em laminado melamínico de alta pressão de 0,8mm de espessura, acabamento texturizado, na cor argila.
SUPORTE PARA	Retrátil, com sistema de deslizamento de dupla corredeira telescópica na cor

TECLADO	preta, fixadas na face inferior do tampo. Técnica Nacional ou similar. Dimensões: 85cm de largura x 40cm de profundidade. Estrutura: em MDF tipo <i>standard</i> com espessura de 20mm. Revestimento: total em laminado melamínico de alta pressão de 0,8mm de espessura, acabamento texturizado, na cor argila; - borda frontal em <i>post forming</i> 180°
SISTEMA COM 04 RODÍZIOS	Especificação de cada rodízio: altura aproximada do piso ao móvel 7cm, diâmetro aproximado da roda 5cm, base e trava em metal zincado, roda única na cor preta com giro de 360°, que suporte aproximadamente 30kg, marca NOVEX ou similar. Observação: o sistema deverá suportar aproximadamente 120kg.

Quantidade: 22 (vinte e duas) unidades.

1.1.3. MESA DE REUNIÃO – MR3, marca VILA MOBILLE (prancha 07/15), com as seguintes especificações:

DIMENSÕES	200cm de largura x 100cm de profundidade x 73cm de altura.
BASE	Estrutura: pé/painel em MDF tipo <i>standard</i> com espessura de 25mm; reforçado com cantoneiras de aço entre lateral / tampo e entre o painel central e os laterais. - com niveladores de piso com parafuso 8mm x 60mm, zincados, na cor preta. Revestimento: total, em laminado melamínico de alta pressão com 0,8mm de espessura, acabamento texturizado, na cor argila; - faces, frontal e posterior, dos painéis laterais com fita de acabamento com 2mm, também na cor argila, colada a quente.
TAMPO OVAL	Estrutura: em MDF tipo <i>standard</i> com espessura de 25mm; Revestimento: total (inclusive na face inferior) em laminado melamínico de alta pressão de 0,8mm de espessura, acabamento texturizado, na cor argila; borda com acabamento em ABS de 2mm, colada a quente, também na cor argila.
PAINEL CENTRAL	- centralizado, medindo 35cm de altura; Estrutura: em MDF tipo <i>standard</i> com espessura de 20mm; Revestimento: total em laminado melamínico de alta pressão de 0,8mm de espessura, acabamento texturizado, na cor argila.

Quantidade: 3 (três) unidades.

1.1.4. GAVETEIRO VOLANTE – G2, marca VILA MOBILLE (prancha 11/15), com as seguintes especificações:

DIMENSÕES APROXIMADAS	43cm de largura x 50cm de profundidade x 60cm de altura (com os rodízios)
BASE	Estrutura: em MDF tipo <i>standard</i> com espessura de 18mm.
REVESTIMENTO	Revestimento: total externo (inclusive no fundo do móvel), em laminado melamínico de alta pressão, com 0,8mm de espessura, texturizado, na cor argila. Revestimento: total interno (inclusive no fundo do móvel), em laminado melamínico de baixa pressão, na cor argila.
TAMPO	Estrutura: em MDF tipo <i>standard</i> com espessura de 20mm; Revestimento: externo em laminado melamínico de alta pressão de 0,8mm de espessura, acabamento texturizado, na cor argila; - borda frontal em <i>post forming</i> 180°; - laterais acompanhando os painéis em laminado sem emendas.
GAVETA PARA PASTA SUSPENSA	Estrutura: MDF tipo <i>standard</i> com 15mm de espessura. Revestimento: externo, em laminado melamínico de alta pressão, com 0,8mm de espessura, texturizado, na cor argila; - bordas laterais em <i>post forming</i> 90°. Sistema para pasta suspensa: com corredeira telescópica na cor preta. FGV ou

	similar.
GAVETAS	Estrutura: em MDF tipo <i>standard</i> com espessura de 15mm; Sistema de Deslizamento: sobre trilhos de aço de 1,2mm de espessura, em pintura epóxi na cor branca. FGV ou similar. Sistema de Chaveamento: frontal, à direita, simultâneo para todas as gavetas, com chave dobrável. Bandeja para Material de Expediente: 1ª gaveta com altura menor contendo 02 (duas) bandejas internas para material de expediente, em PVC, na cor preta. Mold Plast ou similar. Largura Interna Aproximada: 36cm Revestimento: na parte externa em laminado melamínico de alta pressão com 0,8mm de espessura, acabamento texturizado, na cor argila; - bordas frontais em <i>post forming</i> 90°.
PUXADORES	Em alumínio maciço com 10cm de furo a furo aproximadamente, pintura epóxi preta, com seção circular. Kimy ou similar
SISTEMA COM 04 RODÍZIOS	Especificação de cada rodízio: altura aproximada do piso ao móvel 7cm, diâmetro aproximado da roda 5cm, base e trava em metal zincado, roda única na cor preta com giro de 360°, que suporte aproximadamente 30kg, marca NOVEX ou similar. Observação: o sistema deverá suportar aproximadamente 120kg.

Quantidade: 4 (quatro) unidades.

1.1.5. BALCÃO COM GAVETAS – BA7, marca VILA MOBILLE (prancha 12/15), com as seguintes especificações:

DIMENSÕES	100cm de largura x 50cm de profundidade x 73cm de altura (já com os rodízios)
CONSTITUIÇÃO	Estrutura: MDF tipo <i>standard</i> com 18mm de espessura. Revestimento: externo (inclusive no fundo do móvel), em laminado melamínico de alta pressão, com 0,8mm de espessura, texturizado, na cor argila.
REVESTIMENTO	Revestimento: total externo (inclusive no fundo do móvel), em laminado melamínico de alta pressão, com 0,8mm de espessura, texturizado, na cor argila. Revestimento: total interno (inclusive no fundo do móvel), em laminado melamínico de baixa pressão, na cor argila.
TAMPO	Estrutura: MDF tipo <i>standard</i> com 25mm de espessura - borda frontal em <i>post forming</i> 180°; - laterais com fita de acabamento, na cor argila e espessura aproximada de 2 mm, colada a quente.
02 GAVETAS	Estrutura: MDF tipo <i>standard</i> com 15mm de espessura. Revestimento: externo, em laminado melamínico de alta pressão, com 0,8mm de espessura, texturizado, na cor argila; - bordas laterais em <i>post forming</i> 90°. Altura Externa: 14cm. Sistema de deslizamento: sobre trilhos de aço de 1,2mm de espessura com pintura epóxi na cor branca. FGV ou similar
PRATELEIRA MÓVEL	Estrutura: MDF tipo <i>standard</i> com 18mm de espessura. Em suportes metálicos.
PORTAS DE ABRIR	Estrutura: MDF tipo <i>standard</i> com 18 mm de espessura. Revestimento: na parte externa em laminado melamínico de alta pressão, com 0,8mm de espessura, texturizado, na cor argila; - bordas laterais em <i>post forming</i> 90°.
PUXADORES	Em alumínio maciço com 10cm de furo a furo aproximadamente, pintura epóxi preta, com seção circular. Kimy ou similar.
DOBRADIÇAS	Dobradiças “de caneco”, 35mm, de metal zincado. Cermag ou similar.

SISTEMA COM 04 RODÍZIOS	Especificação de cada rodízio: altura aproximada do piso ao móvel 7cm, diâmetro aproximado da roda 5cm, base e trava em metal zincado, roda única na cor preta com giro de 360°, que suporte aproximadamente 30kg, marca NOVEX ou similar. Observação: o sistema deverá suportar aproximadamente 120kg.
-------------------------	--

Quantidade: 12 (doze) unidades.

1.1.6. BALCÃO PARA PASTA SUSPensa – BA15, marca VILA MOBILLE (prancha 14/15), com as seguintes especificações:

DIMENSÕES	100cm de largura x 50cm de profundidade x 73cm de altura (já com os rodízios)
CONSTITUIÇÃO	Estrutura: MDF tipo <i>standard</i> com certificado de garantia do fornecedor, com 18mm de espessura.
REVESTIMENTO	Revestimento: total externo (inclusive no fundo do móvel), em laminado melamínico de alta pressão, com 0,8mm de espessura, texturizado, na cor argila. Revestimento: total interno (inclusive no fundo do móvel), em laminado melamínico de baixa pressão, na cor argila.
TAMPO	Estrutura: MDF tipo <i>standard</i> com certificado de garantia do fornecedor com 25mm de espessura Revestimento: em laminado melamínico de alta pressão, com 0,8mm de espessura, texturizado, na cor argila; - borda frontal em <i>post forming</i> 180°; - laterais com fita de acabamento, na cor argila e espessura aproximada de 2 mm, colada a quente.
04 GAVETAS	Estrutura: MDF tipo <i>standard</i> com certificado de garantia do fornecedor, com 15mm de espessura. Revestimento: externo, em laminado melamínico de alta pressão, com 0,8mm de espessura, texturizado, na cor argila; - bordas laterais em <i>post forming</i> 90°. Sistema para pasta suspensa: sobre trilhos de aço de 1,2mm de espessura com pintura epóxi na cor preta. FGV ou similar.
PUXADORES	Em alumínio maciço com 10cm de furo a furo aproximadamente, pintura epóxi preta, com seção circular. Kimy ou similar
SISTEMA COM 04 RODÍZIOS	Especificação de cada rodízio: altura aproximada do piso ao móvel 7cm, diâmetro aproximado da roda 5cm, base e trava em metal zincado, roda única na cor preta com giro de 360°, que suporte aproximadamente 30kg, marca NOVEX ou similar. Observação: o sistema deverá suportar aproximadamente 120kg.

Quantidade: 3 (três) unidades.

1.1.7. ARMÁRIO COM PRATELEIRAS E CHAVEAMENTO – AC1, marca VILA MOBILLE (prancha 15/15), com as seguintes especificações:

DIMENSÕES APROXIMADAS	91cm de largura x 47cm de profundidade x 203cm de altura (já com os rodízios)
CONSTITUIÇÃO	Estrutura: MDF tipo <i>standard</i> com 18mm de espessura.
REVESTIMENTO	Revestimento: total externo (inclusive no fundo do móvel), em laminado melamínico de alta pressão, com 0,8mm de espessura, texturizado, na cor argila. Revestimento: total interno (inclusive no fundo do móvel), em laminado melamínico de baixa pressão, na cor argila.
TAMPO	Estrutura: MDF tipo <i>standard</i> 18mm de espessura Revestimento: em laminado melamínico de alta pressão, com 0,8mm de espessura, texturizado, na cor argila; - borda frontal em <i>post forming</i> 180°; - laterais com fita de acabamento, na cor argila e espessura aproximada de 2

	mm, colada a quente.
PRATELEIRAS MÓVEIS	Estrutura: MDF tipo <i>standard</i> com 18mm de espessura, com suportes metálicos.
PORTAS DE ABRIR	Estrutura: MDF tipo <i>standard</i> com 18 mm de espessura. Revestimento: na parte externa em laminado melamínico de alta pressão, com 0,8mm de espessura, texturizado, na cor argila; - bordas laterais em <i>post forming</i> 90°. - Sistema de chaveamento – chaves na porta direita e trincos internos (inferior e superior) na porta esquerda
PUXADORES	Em alumínio maciço com 10cm de furo a furo aproximadamente, com seção circular, pintura epóxi preta. Kimy ou similar.
DOBRADIÇAS	Dobradiças “de caneco”, 35mm, de metal zincado. Cermag ou similar.
SISTEMA COM 04 RODÍZIOS	Especificação de cada rodízio: diâmetro aproximado de 7cm, com altura do piso ao móvel de 10cm, base e trava em metal zincado, roda única na cor preta com giro de 360°, que suporte aproximadamente 80kg, marca NOVEX ou similar. Observação: o sistema deverá suportar aproximadamente 320kg.

Quantidade: 45 (quarenta e cinco) unidades.

1.1.8. MÓDULO DE ATENDIMENTO AO ELEITOR, marca VILA MOBILLE (prancha 16 e 16A), com as seguintes especificações:

PAINEL LATERAL EM AÇO GALVANIZADO	Dimensões: prancha 16 e 16A Estrutura: em aço galvanizado com 1/8” de espessura, acabamento em pintura eletrostática na cor prata. Sistema de Fixação: sem parafusos aparentes, com acabamento em pintura eletrostática na cor prata.
PAINEL FRONTAL	Dimensões : 35cm (altura) x 120cm (largura) x 2,5cm (espessura); Estrutura: em MDF do tipo <i>standard</i> com 25mm de espessura. Revestimento total: em laminado melamínico de alta pressão, de 0,8mm de espessura, acabamento texturizado, na cor argila. Com acabamento com aproximadamente 2mm de espessura na parte inferior do painel, também na cor argila.
BASE DA MESA	Com três pés de canto constituídos em tubo de aço ABNT 1010/1020, com espessura da parede de 2,5mm, formando uma mão francesa em cada um, com pintura eletrostática na cor preta.
TAMPO DA MESA	Formato: em “L”, sem emendas; Dimensões: 120cm de largura nos dois lados x 2,5cm de espessura x 73cm de altura (da parte superior do tampo da mesa ao chão). Estrutura: em MDF do tipo <i>standard</i> com 25mm de espessura. Revestimento total: em laminado melamínico de alta pressão, de 0,8mm de espessura, acabamento texturizado, na cor argila. Borda frontal com acabamento em PVC e bordas laterais e posteriores com acabamento com aproximadamente 2mm de espessura, todas na cor argila. Com três tampas em polipropileno na cor preta, para a passagem de fiação.
PAINÉIS LATERAIS DA MESA	Sistema pé/painel. Dimensões (PRANCHA 16). Estrutura: em MDF do tipo <i>standard</i> com 25mm de espessura. Revestimento total: em laminado melamínico de alta pressão, de 0,8mm de espessura, acabamento texturizado, na cor argila. Com acabamento de aproximadamente 2mm de espessura na parte inferior, também na cor argila. Niveladores de piso: com parafuso de 8mm x 60mm, zincado, na cor preta.
TAMPO DO BALCÃO	Dimensões: 25cm (profundidade) x 120cm (largura) x 2,5cm (espessura). Altura da parte superior do tampo do balcão ao chão igual a 100cm. Estrutura: em MDF do tipo <i>standard</i> com 25mm de espessura. Revestimento total: em laminado melamínico de alta pressão, de 0,8mm de espessura, acabamento texturizado, na cor argila. Bordas em <i>post-forming</i> de 180°. Sistema de Fixação: por meio de mãos francesas, também com estrutura em MDF do tipo <i>standard</i> , revestidas com laminado melamínico de alta pressão de 0,8mm de espessura, acabamento texturizado, na cor argila.

Quantidade: 4 (quatro) unidades.

PARÁGRAFO ÚNICO

O fornecimento dos móveis obedecerá ao estipulado neste Contrato, bem como às disposições do Pregão n. 057/2008, de 08/08/2008, da respectiva Ata de Registro de Preços, além das obrigações assumidas na proposta apresentada pela Contratada em 08/08/2008, por meio do sistema COMPRASNET, e dirigida ao Contratante, contendo o preço do objeto que, independentemente de transcrição, fazem parte integrante e complementar deste Contrato, no que não o contrariem.

CLÁUSULA SEGUNDA - DO PREÇO

2.1. O Contratante pagará à Contratada, pelo fornecimento do objeto deste Contrato, os seguintes valores:

2.1.1. referente ao item descrito na subcláusula 1.1.1, o valor unitário de R\$ 301,00 (trezentos e um reais), totalizando, as 65 (sessenta e cinco) unidades, R\$ 19.565,00 (dezenove mil, quinhentos e sessenta e cinco reais);

2.1.2. referente ao item descrito na subcláusula 1.1.2, o valor unitário de R\$ 249,00 (duzentos e quarenta e nove reais), totalizando, as 22 (vinte e duas) unidades, R\$ 5.478,00 (cinco mil, quatrocentos e setenta e oito reais);

2.1.3. referente ao item descrito na subcláusula 1.1.3, o valor unitário de R\$ 449,00 (quatrocentos e quarenta e nove reais), totalizando, as 3 (três) unidades, R\$ 1.347,00 (um mil, trezentos e quarenta e sete reais);

2.1.4. referente ao item descrito na subcláusula 1.1.4, o valor unitário de R\$ 297,00 (duzentos e noventa e sete reais), totalizando, as 4 (quatro) unidades, R\$ 1.188,00 (um mil, cento e oitenta e oito reais);

2.1.5. referente ao item descrito na subcláusula 1.1.5, o valor unitário de R\$ 448,00 (quatrocentos e quarenta e oito reais), totalizando, as 12 (doze) unidades, R\$ 5.376,00 (cinco mil, trezentos e setenta e seis reais);

2.1.6. referente ao item descrito na subcláusula 1.1.6, o valor unitário de R\$ 531,00 (quinhentos e trinta e um reais), totalizando, as 3 (três) unidades, R\$ 1.593,00 (um mil, quinhentos e noventa e três reais);

2.1.7. referente ao item descrito na subcláusula 1.1.7, o valor unitário de R\$ 604,00 (seiscentos e quatro reais), totalizando, as 45 (quarenta e cinco) unidades, R\$ 27.180,00 (vinte e sete mil, cento e oitenta reais);

2.1.8. referente ao item descrito na subcláusula 1.1.8, o valor unitário de R\$ 880,00 (oitocentos e oitenta reais), totalizando, as 4 (quatro) unidades, R\$ 3.520,00 (três mil, quinhentos e vinte reais).

CLÁUSULA TERCEIRA - DO PRAZO DE ENTREGA E DE VIGÊNCIA

3.1. O prazo de entrega do objeto descrito na Cláusula Primeira é de, no máximo, 30 (trinta) dias.

3.2. O presente Contrato terá vigência até o pagamento dos móveis recebidos definitivamente pela fiscalização do Contrato.

3.3. Os prazos fixados nas subcláusulas 3.1 e 3.2 terão início a partir do recebimento, pela Contratada, deste instrumento, devidamente assinado pelos representantes do Contratante.

CLÁUSULA QUARTA - DA ALTERAÇÃO

4.1. Este instrumento poderá ser alterado na ocorrência de quaisquer dos fatos estipulados no artigo 65 da Lei n. 8.666/1993.

CLÁUSULA QUINTA - DO PAGAMENTO

5.1. O pagamento será feito em favor da Contratada, mediante depósito bancário, após a entrega do objeto, juntamente com a Nota Fiscal/Fatura, a qual será conferida e atestada pelo setor competente.

5.2. O prazo máximo para a efetivação do pagamento será de 5 (cinco) dias úteis após o recebimento definitivo do objeto, pelo setor competente, desde que não haja fator impeditivo imputável à Contratada.

5.3. Nenhum pagamento será efetuado à Contratada, enquanto pendente de liquidação qualquer obrigação financeira que lhe for imposta, em virtude de penalidade ou inadimplência, sem que isso gere direito ao pleito de reajustamento de preços ou correção monetária.

5.4. É condição para o pagamento do valor constante da Nota Fiscal/Fatura, a prova de regularidade com o Fundo de Garantia do Tempo de Serviço (FGTS) e com as contribuições para a Previdência Social (INSS).

CLÁUSULA SEXTA - DA DOTAÇÃO ORÇAMENTÁRIA

6.1. As despesas decorrentes do presente Contrato correrão à conta do Programa de Trabalho 02.122.0570.2272.0001 - Gestão e Administração do Programa, Elemento de Despesa 4.4.90.52 - Equipamentos e Material Permanente, Subitem 42 - Mobiliário em Geral.

CLÁUSULA SÉTIMA - DO EMPENHO DA DESPESA

7.1. Foi emitida a Nota de Empenho n. 2008NE001405, em 15/09/2008, no valor de R\$ 65.247,00 (sessenta e cinco mil, duzentos e quarenta e sete reais), para a realização da despesa.

CLÁUSULA OITAVA - DAS OBRIGAÇÕES DO CONTRATANTE

8.1. O Contratante se obriga a:

8.1.1. efetuar o pagamento à Contratada, de acordo com as condições, no preço e no prazo estabelecidos nas Cláusulas Segunda e Quinta deste Contrato;

8.1.2. promover, através de seu representante, o servidor titular da função de Chefe da Seção de Administração de Equipamentos e Móveis, ou seu substituto, a fiscalização deste Contrato, em conformidade com o art. 67 da Lei n. 8.666/1993.

8.1.3. efetuar o recebimento definitivo em até 10 (dez) dias, após o recebimento provisório do objeto, exceto se houver atraso motivado pela Contratada.

CLÁUSULA NONA - DAS OBRIGAÇÕES DA CONTRATADA

9.1. A Contratada ficará obrigada a:

9.1.1. executar o objeto contratado nas condições estipuladas na proposta;

9.1.2. entregar os móveis montados, com todos os acessórios, na sede do TRESA, localizado na Rua Esteves Júnior, n. 68, Centro, nesta Capital, no horário das 13 às 18 horas, sem que isso implique acréscimo no preço constante da proposta; se constatada qualquer irregularidade, a empresa deverá substituí-los, no prazo máximo de 10 (dez) dias;

9.1.2.1. estando em mora a Contratada, o prazo para substituição de que trata a subcláusula 9.1.2 não interromperá a multa por atraso prevista na subcláusula 10.4;

9.1.2.2. em caso de substituição dos móveis, conforme previsto nas subcláusulas 9.1.2 e 9.1.3.1, correrão à conta da Contratada as despesas decorrentes da devolução e nova entrega;

9.1.3. prestar garantia aos móveis pelo período de 05 (cinco) anos, a contar da data do recebimento definitivo pelo setor competente do TRESA;

9.1.3.1. substituir os móveis, por outros idênticos ou superiores, no prazo de, no máximo, 10 (dez) dias, a contar do recebimento de notificação do TRESA que, após a entrega e aceite, durante o prazo de garantia, venham a apresentar defeitos de fabricação ou quaisquer outros que, reincidentes em número igual ou superior a duas vezes, venham a dificultar ou impossibilitar a sua utilização, desde que, para a sua ocorrência, não tenha contribuído - por ação ou omissão - o Contratante;

9.1.4. dispor de assistência técnica em todo o Estado de Santa Catarina, sendo que eventuais reparos nos móveis, durante a vigência da garantia, deverão ser realizados no prazo máximo de 15 (quinze) dias, contados da notificação formulada pelo TRESA;

9.1.5. não transferir a outrem, no todo ou em parte, o objeto contratado, sem prévia anuência do Contratante;

9.1.6. manter durante a execução do Contrato todas as condições de habilitação e qualificação exigidas no Pregão n. 057/2008.

CLÁUSULA DÉCIMA - DAS PENALIDADES

10.1. Se a Contratada descumprir as condições deste Contrato ficará sujeita às penalidades estabelecidas nas Leis n. 10.520/2002 e 8.666/1993 e no Decreto n. 5.450/2005.

10.2. Nos termos do artigo 7º da Lei n. 10.520/2002 e do artigo 28 do Decreto n. 5.450/2005, se a Contratada, convocada dentro do prazo de validade de sua proposta, não assinar contrato ou ata de registro de preços, deixar de entregar ou apresentar documentação falsa exigida para o certame, ensejar o retardamento da execução do seu objeto, não mantiver a proposta, falhar ou fraudar na execução do contrato, comportar-se de modo inidôneo ou cometer fraude fiscal, garantido o direito prévio da citação e da ampla defesa, ficará, pelo prazo de até 5 (cinco) anos, sem prejuízo das multas previstas no edital e no contrato e das demais cominações legais:

- a) impedida de licitar e contratar com a União; e,
- b) descredenciada no SICAF pelos órgãos competentes.

10.2.1. As sanções estabelecidas na subcláusula 10.2 são de competência da autoridade máxima deste Tribunal.

10.3. Para os casos não previstos na subcláusula 10.2 poderão ser aplicadas à Contratada, conforme previsto no artigo 87 da Lei n. 8.666/1993, nas hipóteses de inexecução total ou parcial deste Contrato, as seguintes penalidades:

- a) advertência;
- b) multa de 20% (vinte por cento) sobre o valor total contratado;
- c) suspensão temporária de participação em licitação e impedimento de contratar com a Administração, por prazo não superior a 2 (dois) anos; e
- d) declaração de inidoneidade para licitar ou contratar com a Administração Pública enquanto perdurarem os motivos determinantes da punição ou até que seja promovida a reabilitação perante a própria autoridade que aplicou a penalidade, que será concedida sempre que a Contratada ressarcir a Administração pelos prejuízos resultantes e após decorrido o prazo da sanção aplicada com base no inciso

anterior.

10.3.1. A sanção estabelecida na alínea “d” da subcláusula 10.3 é de competência do Presidente do TRESA.

10.4. Em conformidade com o artigo 86 da Lei n. 8.666/1993, o atraso injustificado na execução do objeto deste Contrato sujeitará a Contratada, a juízo da Administração, à multa de 0,5% (meio por cento) ao dia, sobre o valor dos móveis em atraso, a partir do dia imediato ao vencimento do prazo estipulado.

10.5. Em conformidade com o artigo 86 da Lei n. 8.666/1993, o atraso injustificado na substituição do objeto durante o período da garantia, sujeitará a Contratada, a juízo da Administração, à multa de 0,5% (meio por cento) ao dia, sobre o valor do bem, a partir do dia imediato ao vencimento do prazo estipulado.

10.6. Relativamente às subcláusulas 10.4 e 10.5, os atrasos superiores a 30 (trinta) dias serão considerados como inexecução contratual.

10.7. Da aplicação das penalidades definidas nas subcláusulas 10.3, alíneas “a”, “b” e “c”, 10.4 e 10.5 caberá recurso no prazo de 5 (cinco) dias úteis a contar da data da intimação.

10.8. O(s) recurso(s) ser(ão) dirigido ao Diretor-Geral, por intermédio do Secretário de Administração e Orçamento, que poderá rever a sua decisão em 5 (cinco) dias úteis, ou, no mesmo prazo, encaminhá-lo, devidamente informado, ao Diretor-Geral, para apreciação e decisão, em igual prazo.

10.9. Da aplicação da penalidade de declaração de inidoneidade, prevista na alínea “d” da subcláusula 10.3, caberá pedido de reconsideração, apresentado ao Presidente do TRESA, no prazo de 10 (dez) dias úteis a contar da data da intimação do ato.

CLÁUSULA DÉCIMA PRIMEIRA - DA RESCISÃO

11.1. Este Contrato poderá ser rescindido nos termos da Lei n. 8.666/1993.

11.2. Nos casos de rescisão, previstos nos incisos I a XI e XVIII do artigo 78, sujeita-se, a Contratada, ao pagamento de multa de 20% (vinte por cento) sobre o valor total contratado.

CLÁUSULA DÉCIMA SEGUNDA - DA PUBLICAÇÃO

12.1. Incumbirá ao Contratante providenciar, à sua conta, a publicação deste Contrato e de todos os Termos Aditivos a ele referentes, no Diário Oficial da União, no prazo previsto pela Lei n. 8.666/1993.

CLÁUSULA DÉCIMA TERCEIRA - DO FORO

13.1. Para dirimir as questões oriundas do presente Contrato, será competente o Juízo Federal da Capital do Estado de Santa Catarina.

E, para firmeza, como prova de haverem, entre si, ajustado e contratado, depois de lido e achado conforme, é firmado o presente Contrato pelas partes e pelas testemunhas abaixo, que a tudo assistiram, dele sendo extraídas as cópias necessárias para a sua publicação e execução.

Florianópolis, 16 de setembro de 2008.

CONTRATANTE:

EDUARDO CARDOSO
SECRETÁRIO DE ADMINISTRAÇÃO E ORÇAMENTO

CONTRATADA:

IRINEU DE OLIVEIRA SANTOS
REPRESENTANTE LEGAL

TESTEMUNHAS:

SALÉSIO BAUER
COORDENADOR DE ORÇAMENTO E FINANÇAS

VILSON RAIMUNDO REZZADORI
COORDENADOR DE APOIO ADMINISTRATIVO

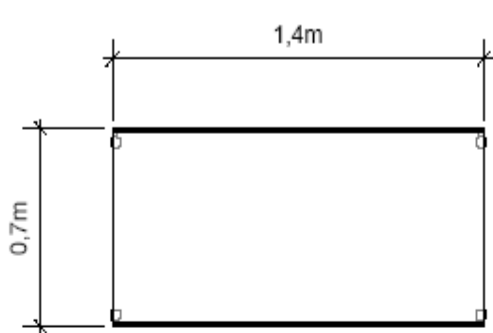

VISTA SUPERIOR

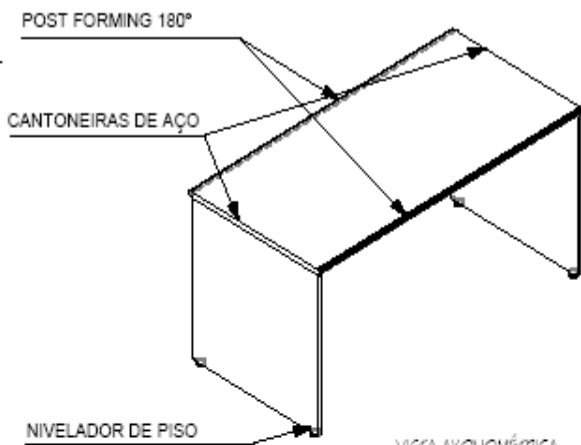

VISTA AXONOMÉTRICA

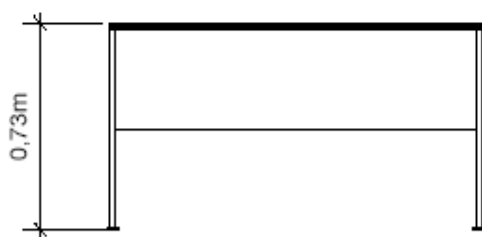

VISTA FRONTAL

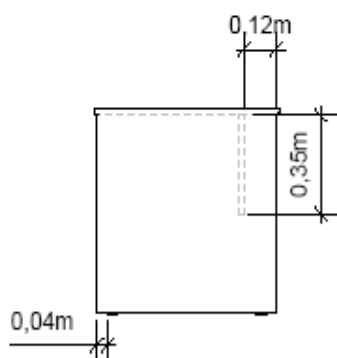

VISTA LATERAL

Tribunal Regional Eleitoral de Santa Catarina



MOBILIÁRIO

LOCAL: RUA ESTEVES JR., 68 / FLORIANÓPOLIS / SC

CONTEÚDO: MS3

TOTAL DE PRANCHAS

02/15

DATA:

maio/2008

ESCALA: 1:20

Seção de Engenharia e Arquitetura

Carla Marcon Pinheiro Machado
CREA/SC 064153-1

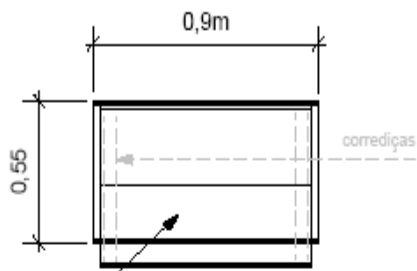

TECLADO RETRÁTIL COM CORREDIÇAS TELESÓPICAS

PLANTA

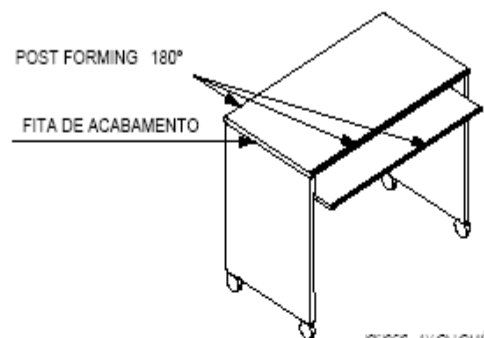

PERSP. AXONOMÉTRICA

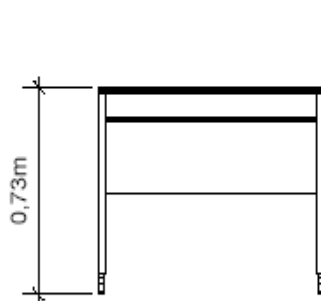

VISTA FRONTAL

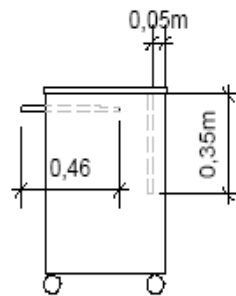

VISTA LATERAL

<i>Instituto Regional Estadual de Santa Catarina</i>		
MOBILIÁRIO		
LOCAL: RUA ESTEVES JR., 52 / FLORIANÓPOLIS / SC		
CONTEÚDO: MC1		
TOTAL DE PRANCHAS	DATA:	ESCALA:
03/15	maio/2008	1:20
Seção de Engenharia e Arquitetura SEA		Arquiteta responsável:
		Carla Marcon Pinheiro Machado CREA/SC 054153-1

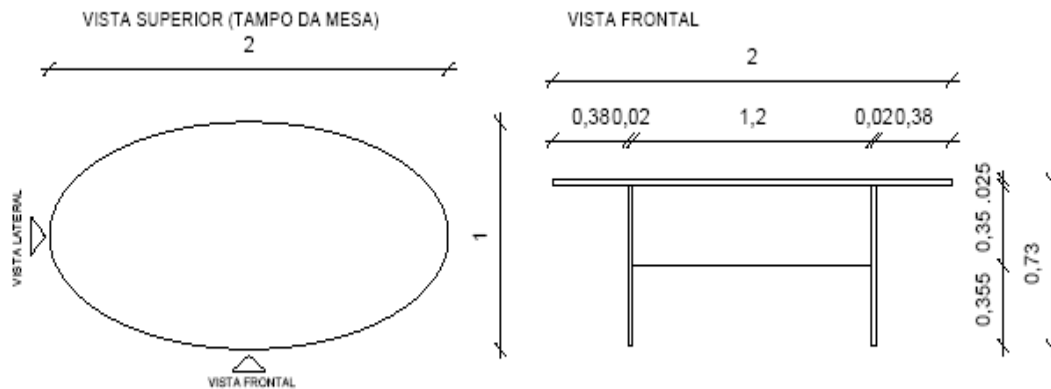

VISTA SUPERIOR (PÉS DA MESA E SAIA)

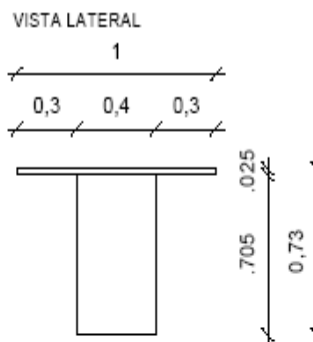
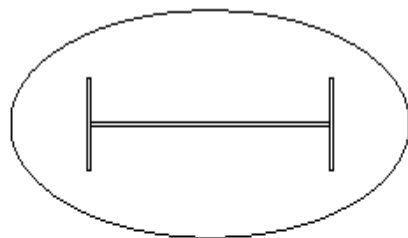

PÉS COM PONTEIRAS DE ACABAMENTO EM COPOLÍMERO DE POLIPROPILENO
E NIVELADORES DE PISO DE AÇO ROSQUEÁVEL E CORPO DE POLIPROPILENO

<i>Instituto Regional Estadual de Santa Catarina</i>		
MOBILIÁRIO		
LOCAL: RUA ESTEVES JR., 68 / FLORIANÓPOLIS / SC		
CONTEÚDO: MR3		
TOTAL DE PRANCHAS	DATA:	ESCALA:
07/15	MAIO/2008	1:25
Seção de Engenharia e Arquitetura		Arquiteta responsável
SEA		Carla Marcon Pinheiro Machado CREA/SC 054153-1

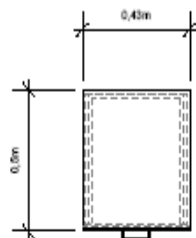

PLANTA

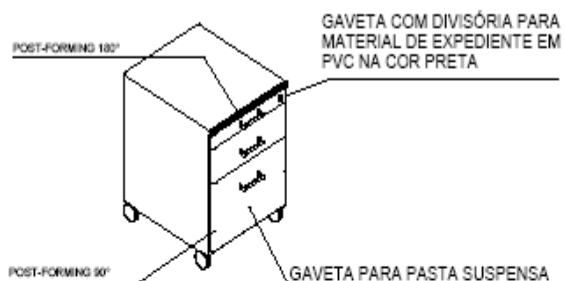

PERSP. AXONOMÉTRICA



VISTA FRONTAL

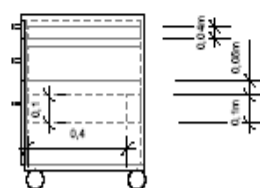

VISTA LATERAL

<i>Instituto Regional Estadual de Santa Catarina</i>		
	MOBILIÁRIO	
	LOCAL: RUA ESTEVES JR., 58 / FLORIANÓPOLIS / SC	
CONTEÚDO: G2		
TOTAL DE PRANCHAS	11/15	DATA: maio/2008
		ESCALA: 1:20
Seção de Engenharia e Arquitetura		
Carla Marcon Pinheiro Machado CREA/SC 054153-1		

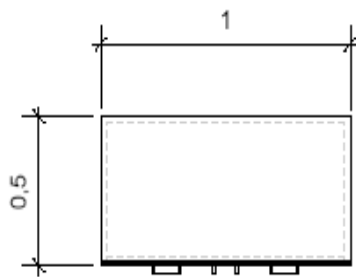

VISTA SUPERIOR

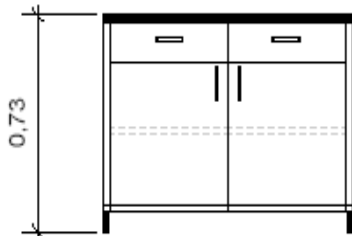

PLANTA

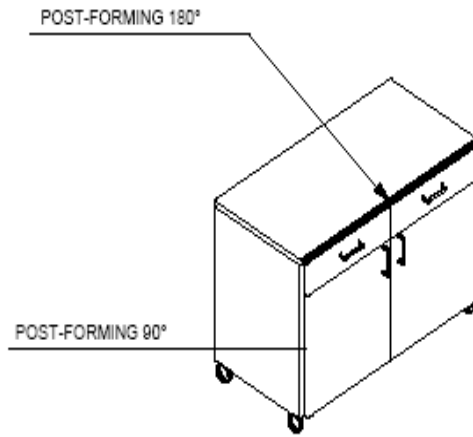

PERSP. AXONOMÉTRICA

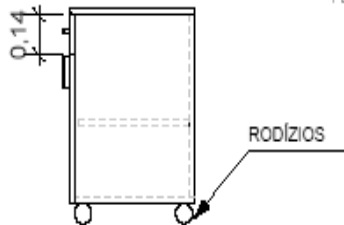

VISTA LATERAL

<i>Instituto Regional Estadual de Santa Catarina</i>		
	MOBILIÁRIO	
	LOCAL: RUA ESTEVES JR., 58 / FLORIANÓPOLIS - SC	
	CONTEÚDO: Balcão - BA7	
TOTAL DE PRÉCIOS	12/15	DATA: maio/2008
		ESCALA: 1/20
Seção de Engenharia e Arquitetura		Arquiteta responsável
		Carla Marcon Pinheiro Machado CREA/SC 054153-1

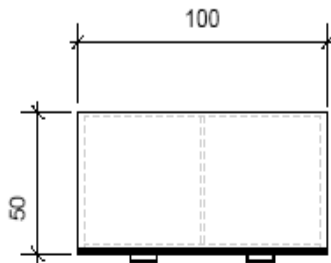

PLANTA

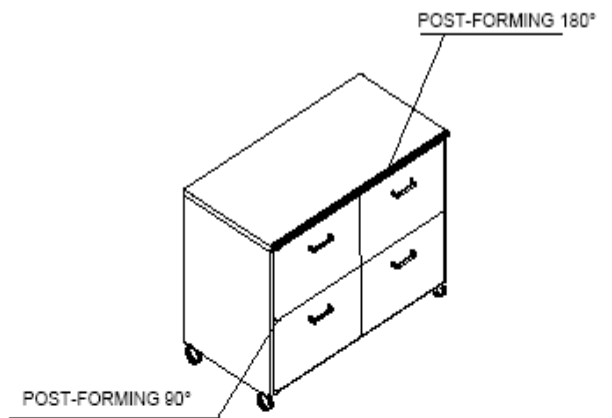

PERSP. AXONOMÉTRICA

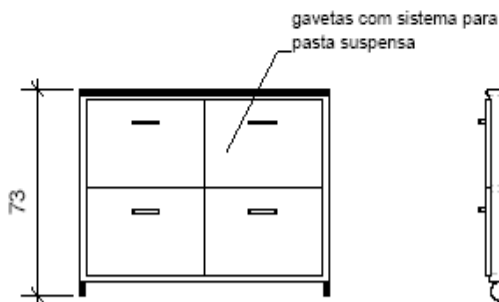

VISTA FRONTAL

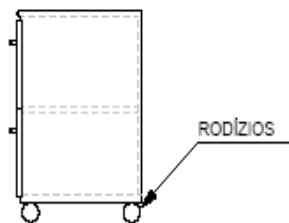

VISTA LATERAL

<i>Instituto Regional Eleitoral de Santa Catarina</i>		
	MOBILIÁRIO	
	LOCAL: RUA ESTEVES JR., 68 / FLORIANÓPOLIS / SC	
CONTEÚDO: BA15		
TOTAL DE PRANCHAS	14/15	DATA: maio/2008
		ESCALA: 1:20
Seção de Engenharia e Arquitetura		
		Carla Marcon Pinheiro Machado CREA/SC 054153-1

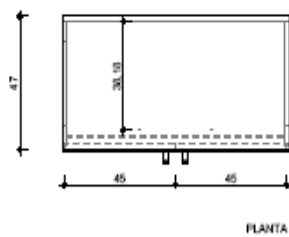
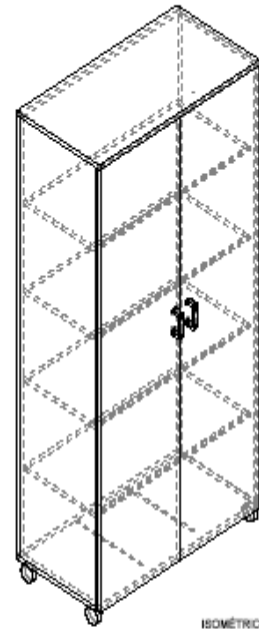
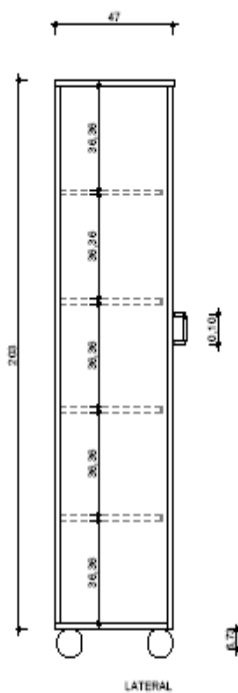
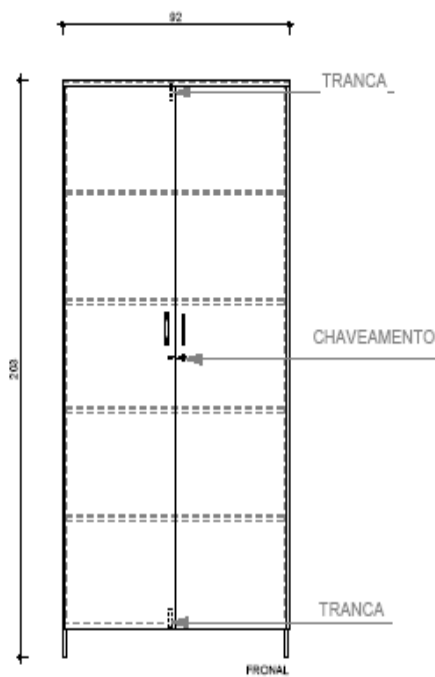

atenção:

as prateleiras devem ser suportadas com peças de metal;
 a altura total do móvel deve ser de 203cm;
 o sistema de chaveamento deve ser seguro;
 todas as junções devem ser internas,
 (sem abotoamentos na parte externa).

<i>Instituto Regional Estadual de Santa Catarina</i>			
			
MOBILIÁRIO			
LOCAL: RUA ESTEVES JR., 66 / FLORIANÓPOLIS / SC			
CONTEÚDO:		AC1	
Nº DA FRANQUIA:	15/15	DATA: mar/2008	ESCALA: 1:20
Seção de Engenharia e Arquitetura			
Carlos Marcon Pinheiro Machado CREA-SC 054155-1			

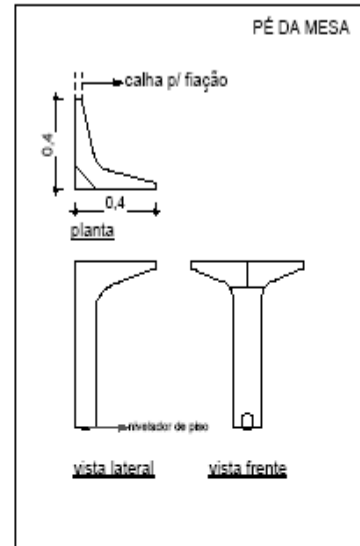
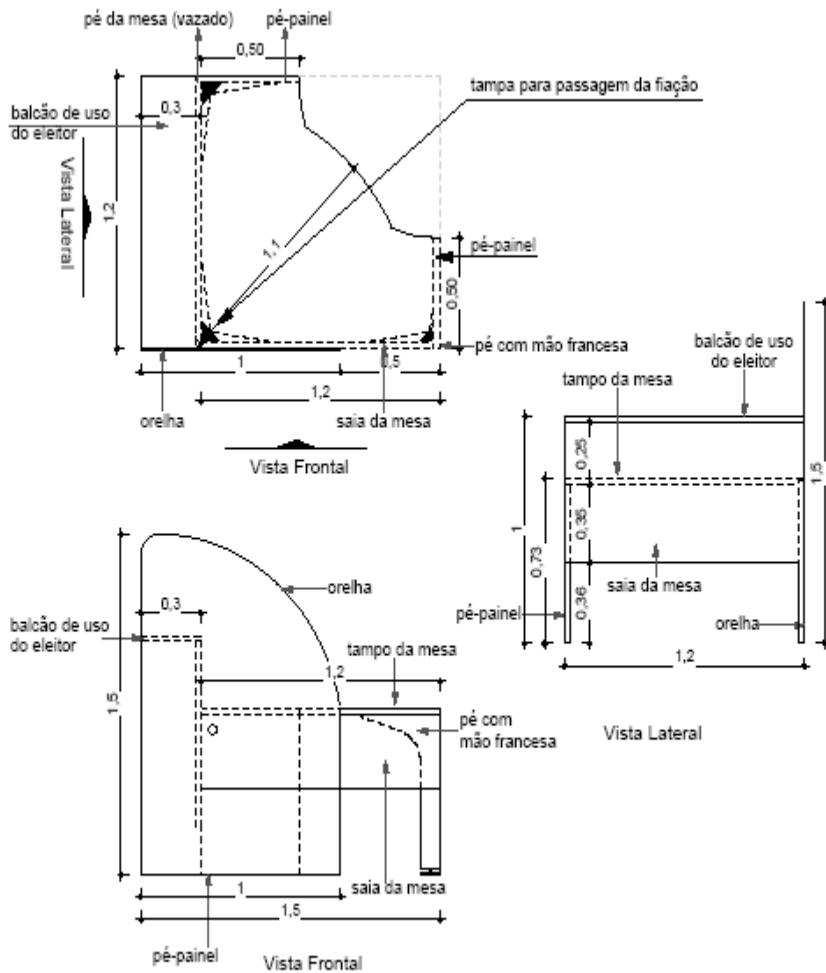

<i>Instituto Regional Eleitoral de Santa Catarina</i>			
			
LOCAL: RUA ESTEVES JR., 66 / FLORIANÓPOLIS - SC			
CONTEÚDO: Módulo de atendimento			
Nº DE FRANQUIA	16	DATA: maio/2008	ESCALA: 1:25
Seção de Engenharia e Arquitetura		Arquiteta responsável:	
		Carla Marcon Pinheiro Machado CREA/SC 054153-1	

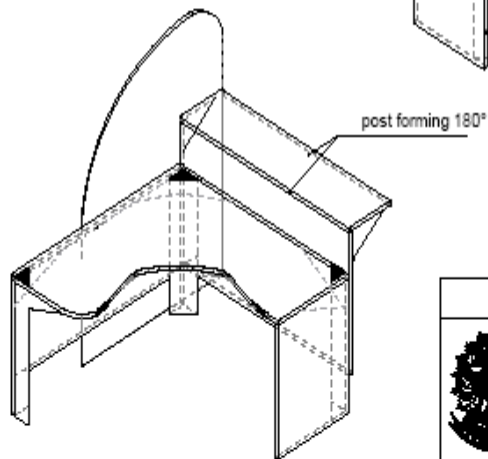
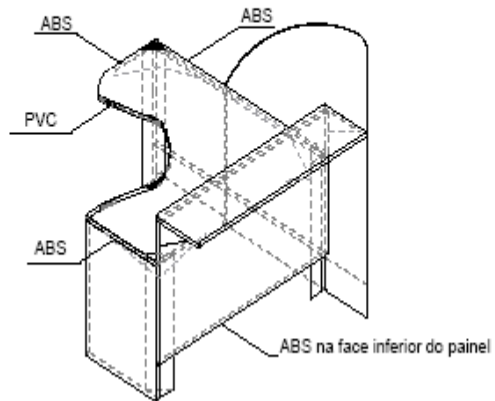
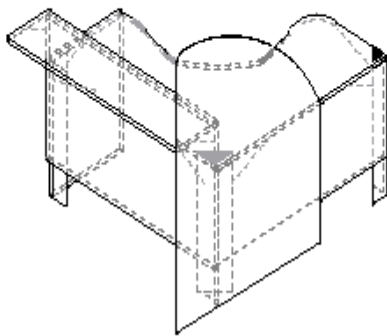

<i>Indústria Regional Eletroel de Santa Catarina</i>		
		
LOCAL: RUA ESTEVES JR., 66 / FLORIANÓPOLIS - SC		
CONTEÚDO: Módulo de atendimento		
Perspectiva		
Nº DE FRANCHA	16A	DATA: maio/2008
		ESCALA: 1:25
Seção de Engenharia e Arquitetura		Arquiteta responsável:
		Carla Marcon Pinheiro Machado CREA/SC 054153-1